

# Humidificador Centrífugo **NEB 6500**



## Humidificador Centrífugo **NEB 6500**



**CHARMEX S.A.**

c/Venezuela, 35 08019 Barcelona  
Parque empresarial "La Carpetania" c/ Miguel Faraday, 20 · 28906 Getafe (Madrid)  
93 303 44 06  
91 303 24 84



## Humidificador Centrífugo NEB 6500

El NEB 6500 es un humidificador centrífugo que utiliza el principio de la fuerza centrífuga para atomizar el agua. Por lo tanto, es autónomo y no necesita equipos adicionales, como bombas de alta presión o aire comprimido. El principio operativo, que lo hace prácticamente insensible a los depósitos de calcio, y su construcción simple y robusta, le permite operar con cualquier tipo de agua, ya sea desmineralizada o potable. Produce una niebla muy fina que se lanza al aire circundante donde se evapora y humedece.

### Estas son sus características:

- Recipiente de agua de dimensiones muy pequeñas (contenido de agua de 55 cm<sup>3</sup>)
- El recipiente se vacía en el cada fin del ciclo.

Operación con agua corriente y sin depósitos de agua estancada, lo que resulta en una higiene máxima.

- Gran capacidad de atomización: 6,5 kg / h.
- Su capacidad se puede regular fácilmente entre el 13% y el 100% de la capacidad máxima.
- Operación con agua del grifo (agua potable de la red municipal)
- Resistencias antihielo (opcional)

Gran flexibilidad, se puede adaptar a todas las aplicaciones.

- Construcción simple y resistente
- Accesorios de instalación tales como montajes de pared, soportes para colgar, tuberías de conexión, las tuercas y los pernos, etc. se suministran de forma estándar.

Fácil instalación y mantenimiento

- Baja absorción consumo: solo 220 W (290 W con calentador)
  - Construido con materiales que son fácilmente reciclables.
- Bajos costes de operación y respeto por el medio ambiente.

### A menudo se utiliza en:

- Almacenes frigoríficos para frutas y hortalizas, imprentas, industrias textiles, celdas de germinación, bodegas, celdas de almacenamiento, etc.

### Los siguientes accesorios están disponibles y se suministran a pedido:

- PC NEB 6500 - Panel de control configurado para funcionar con un humidostato electrónico. Montado en una caja a prueba de agua, puede controlar dos NEB 6500 con un solo humidostato. Operación ON-OFF. Humidistato no incluido.
- PCE NEB 6500 - Panel de control en una caja impermeable completa con un humidostato electrónico, con pantalla digital de los valores de H.R. Funciona con cualquier sonda de humedad. Puede controlar dos NEB 6500. Operación ON-OFF. Sonda R.H. no incluida.
- KIT ANTI-FABRICACIÓN: resistencia eléctrica blindada de 70 W

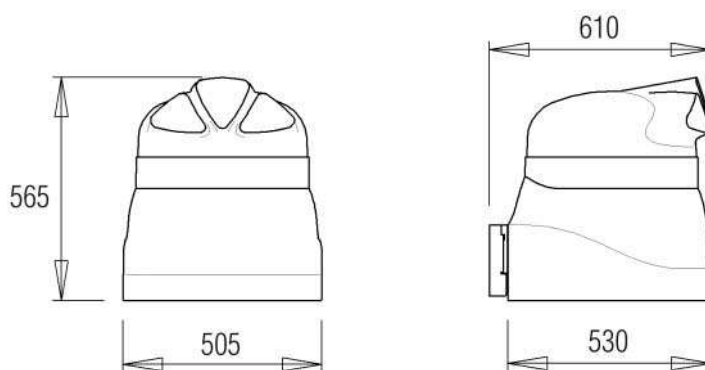

PC NEB 6500



PCE NEB 6500

KIT ANTIHIELO

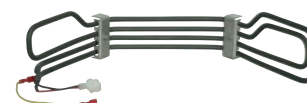

Alimentación	Potencia	Intensidad nominal	Caudal m <sup>3</sup> /hour	Atomización L/hora	Presión de alimentación del agua	Capacidad Recipiente de agua	Peso	Temperatura Operativa	Humedad Relativa Operativa
230 V, 50Hz	0,22 kW *0,29kW	0,9 A	280	0,85...6,5	100..1000 kPa	0,055 L	17,6kg	+1..+35°C *-2..+35°C	0...100%

\*Con dispositivo Antihielo



**CHARMEX S.A.**

c/Venezuela, 35 08019 Barcelona  
Parque empresarial "La Carpetania" c/ Miguel Faraday, 20 · 28906 Getafe (Madrid)  
93 303 44 06  
91 303 24 84